

第1,2碼：西元後二碼
 第3,4碼：當年度第幾週
 第5碼：產品種類
 第6~9碼：流水號
 第10碼：版次

用雷射雕刻

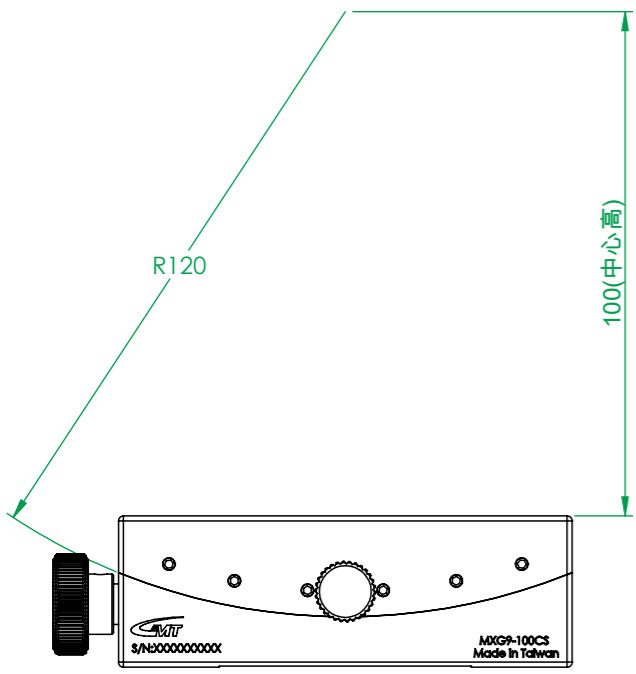
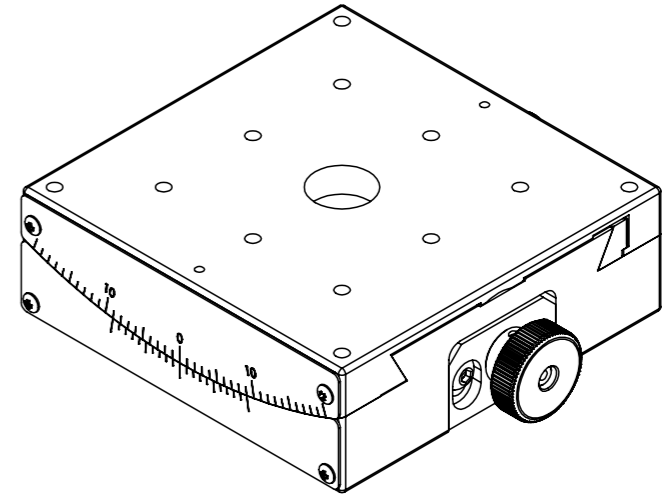
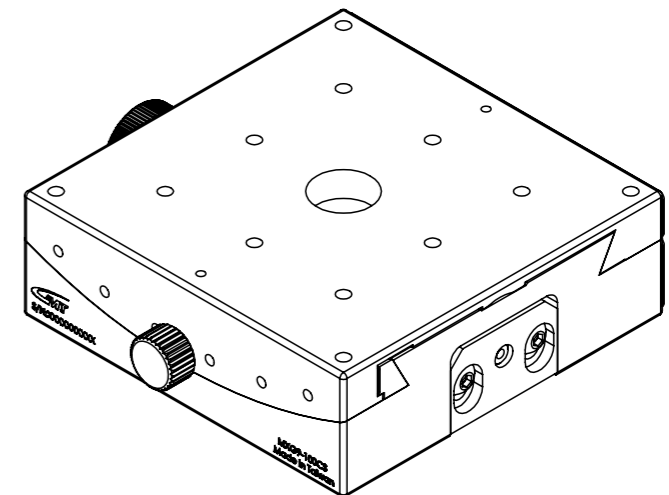
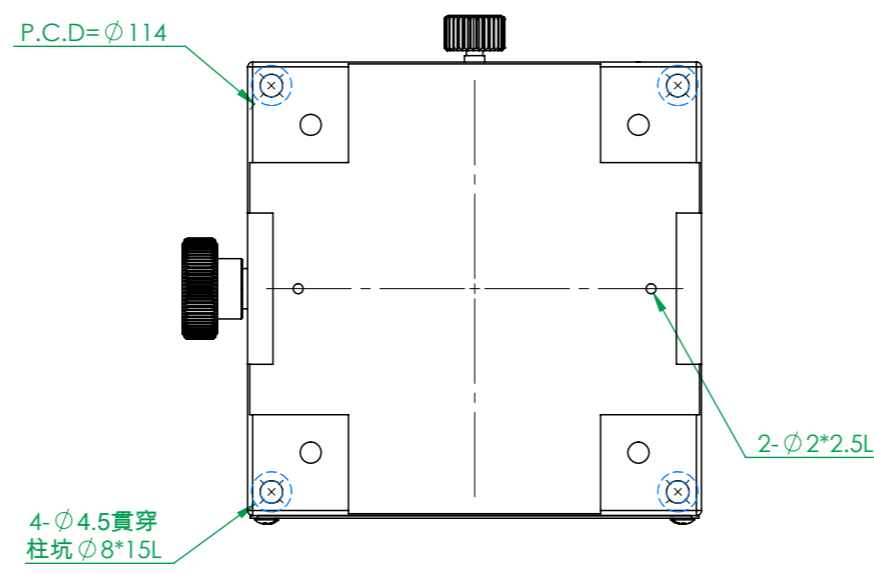

(FM0755A)

一般公差	精加工: ± 0.05	審核	日期	備註事項	合格成品, 獨立包裝保存	機種	MXG9-100CS	
尺寸範圍	容許差	繪圖	徐永京	表面處理	本體二硫化鋅	料號	3122-MXG9-100CS-30-B	
0.5 ~ 4	± 0.05	設計	日期	2016/12/20	見零件表	數量	1 / 組	
4 ~ 16	± 0.07	日期	2007/8/16	材 質	N/A	圖 名	α 鳩尾槽式測角滑台 -100型(R120)	
16 ~ 68	± 0.1	熱處理		N/A		圖 號	MXG9-100CS	
68 ~ 250	± 0.2	熱處理		N/A		單 位	mm	
250 ~ 1000	± 0.3	熱處理		N/A		圖紙尺寸	A3	
1000 ~ 1500	± 0.5	熱處理		N/A		比 例	1:1.5	
熱情 / 團結 / 創新 / 卓越 Http://www.gmtglobalinc.com GMT 高明鐵企業股份有限公司 GMT GLOBAL INC. TEL: 886-4-7688327 FAX: 886-4-7688302				重量	1923.23g	投 影		
							版 次	B